



Drufi MAX FR

- Filtre à rétrolavage
- Entonnoir pour rétrolavage en conformité avec la norme EN 1717
- Compact et économique
- Protège l'installation et les appareils en aval contre la corrosion et les impuretés
- Système quick-fix pour un réglage de pression rapide et flexible
- Bride orientable sur 360°
- Seuil de filtration de 90µ

Champ d'application

Les filtres à rétrolavage Drufi max FR de Watercat, conformes à la norme EN 13443, sont prévus pour les systèmes d'eau potable répondant aux normes européennes. Les filtres ne se prêtent pas à l'usage dans les installations d'auto-alimentation en eau.

Modèle

Le modèle FR est un filtre à rétrolavage avec un élément filtrant en acier inoxydable. Tous les modèles comprennent un élément filtrant en inox (taille mini des mailles 90µm, taille maxi des mailles 125µm), un entonnoir, un joint à bride, des vis à six pans intérieurs pour la pose de la bride, un manomètre pour les pressions d'entrée et de sortie et un indicateur rappelant l'entretien du filtre.

Spécifications techniques

Pression de service :	min. 2 bar, max. 16 bar
Température de service :	max. 30 °C
Position de montage :	de préférence axe principal à la verticale
Fluide :	eau potable
Débit :	DN 32: 5,8 m ³ /h à 1,1 bar Δp

Il est pré-réglé en usine à une pression de sortie de 4 bar. Il est équipé d'un bouton de réglage externe pour un réglage de pression individuel.

Tous les matériaux utilisés sont conformes aux règles techniques reconnues. Les pièces en matière synthétique et en élastomère en contact avec l'eau répondent aux recommandations de l'Office allemand de la santé (KTW).

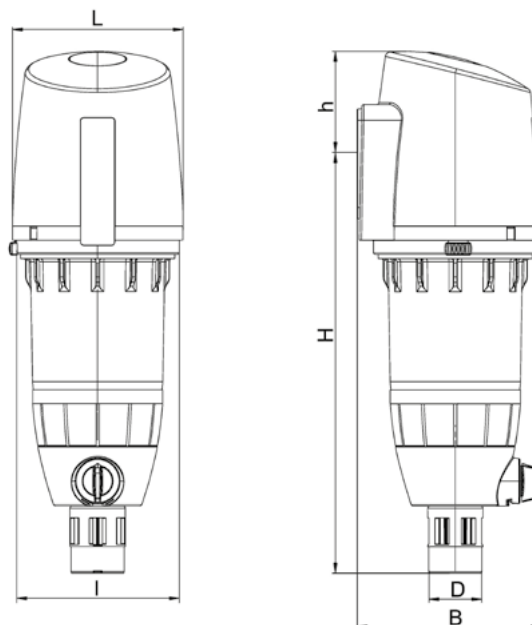

TYPE	DRUFI+ DFR 125	DRUFI+ MAX FR 150	DRUFI MAX DFR 200
Raccordement (pouces)	1 ¼ "	1 ½ "	2 "
Dimensions (mm) H/P/L	341,5/135/127	490/172,3/160	490/172,3/160
Position de montage	de préférence axe principal à la verticale		
Taille des mailles	inférieure : 90 µm ; supérieure : 125 µm		
Débit	DN 32 : 4,2 m ³ /h	DN 40 : 9,1 m ³ /h ; DN 50 : 14 m ³ /h	
Température de service	Max 30° C	30° C	30° C
Pression de service	min. 2 bar ; max. 16 bar		

* Nous nous réservons le droit de modifications techniques sans préavis.

Drufi MAX FR

Composants

- 1**
Capot protecteur
 2315.01.928
- 2**
Manomètre
 0-10 bar
 2315.01.930
- 3**
Corps de la robinetterie
 2315.01.931
- 4**
Élément filtrant
 2315.01.932
- 5**
Cartouche de réducteur de pression
 2315.01.934
- 6**
Ressort
 2315.01.935
- 7**
Joints toriques
 2315.01.940
- 8**
Boîtier du filtre
 2315.01.936
- 9**
Bouton de réglage, unité intégrale
 2315.01.941
- 10**
Entonnoir, unité intégrale
 2315.01.943

